

CAPSULA A VITE IN ALLUMINIO STANDARD 31,5 x 18

Mod. 1

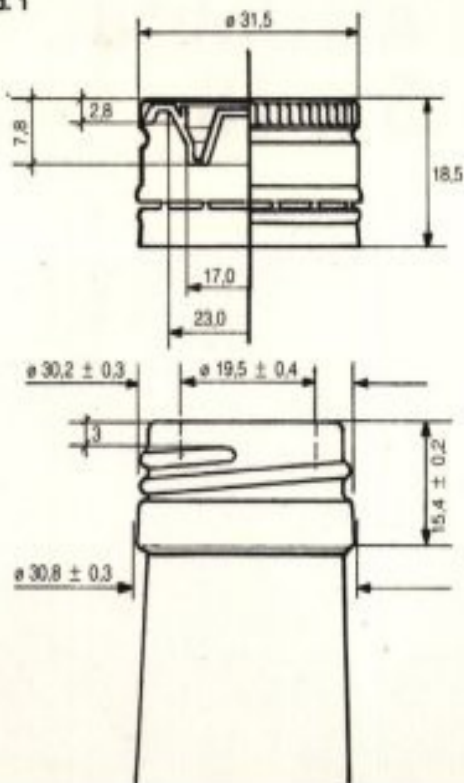

Mod. 2

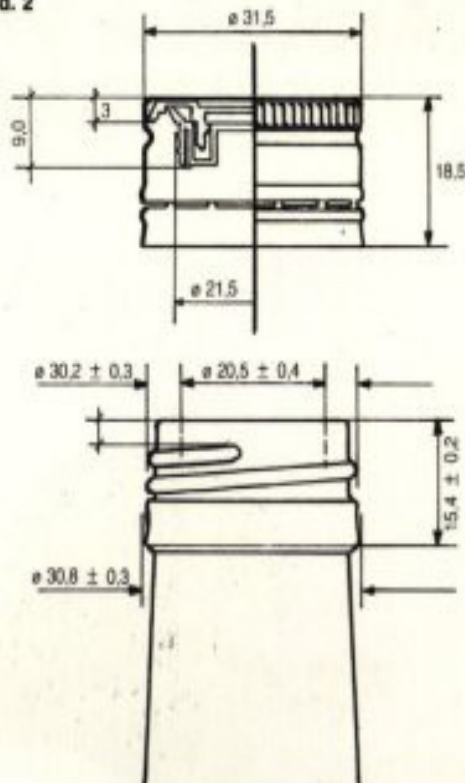

CARATTERISTICHE TECNICHE

MOD. 1 – Capsula STD 31,5 x 18 con guarnizione tipo C in plastica per alimenti.

SETTORI D'IMPIEGO: Vini, Liquori, Olio.

Il particolare profilo della guarnizione garantisce una perfetta tenuta di pressione su imboccatura a vite UNI PP media 31,5 con foro mm. $19,5 \pm 0,4$.

Resistenza termica fino 70 °C.

MOD. 2 – Capsula STD 31,5 x 18 con versatore tipo AC in plastica per alimenti, composto da due pezzi.

SETTORE D'IMPIEGO: Liquori, Aceto.

Il versatore offre una perfetta tenuta agli aromi e alla pressione su imboccatura a vite UNI PP media 31,5 con foro mm. $20,5 \pm 0,4$.

La nostra trentennale esperienza nella produzione di capsule in alluminio ci ha permesso di sviluppare una tecnologia d'avanguardia, rivolta a realizzare impianti tali da garantire un ottimo standard produttivo e qualitativo.